

Preisliste Blatt 2.2.120

Preise auf Anfrage

KRAMER KOMPAKT-TANK-L-
Lagerbehälter aus Stahl für unterirdische Lagerung
doppelwandig nach DIN 6608/2
außen Bitumenisolierung nach DIN 6607

Lieferung:

- Lagerbehälter nach DIN 6608/D
- Domschacht gem. bestellter Typenbezeichnung
- Armatur für Heizöl (Füllrohr 2", Saugkombination, Entlüftungskappe 11/2, Peilrohr 1", Peilstab aus Alu, schwarz eloxiert, in cm-Einteilung graviert)
- Unterdruck - Leckanzeiger, vormontiert, bestehend aus:
Elektroteil lose, Trockenfilter und PVC-Verbindungsschläuche 2 x 20 m
- Grenzwertgeber
- komplett montiert

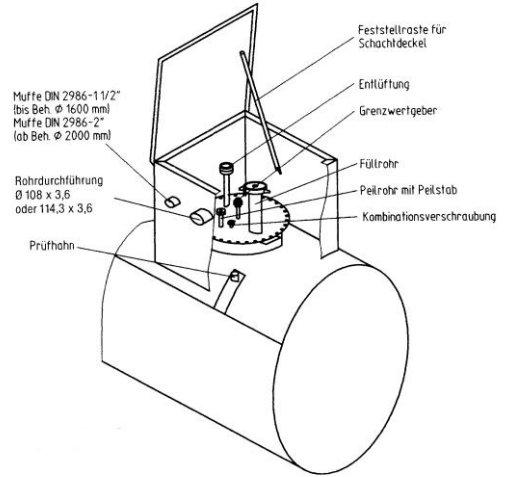

Schachtausführungen: (Grundabmessung 1000 x 1000 mm)

- Typ 1** 800 mm hoch, 1teilig,
mit begehbare Abdeckung, tagwasserdicht, verzinkt / Alu
- Typ 2** 800-1000 mm hoch, 2teilig, höhenverstellbar
mit begehbare Abdeckung, tagwasserdicht, verzinkt / Alu
- Typ 3** 800-1000 mm hoch, 2teilig, höhenverstellbar,
mit befahrbarer Abdeckung, 100 kN Prüflast, tagwasserdicht, verzinkt

Nenninhalt Liter	Durchm. mm	max. Länge ca. / kg	Gewicht ca. / kg	Ausführung	Schacht Typ 1	Schacht Typ 2	Schacht Typ 3
3.000	1.250	2.770	1.180	Normal			
3.000	1.250	2.770	1.180	Super			
5.000	1.600	2.850	1.465	Normal			
5.000	1.600	2.850	1.465	Super			
7.000	1.600	3.740	1.760	Normal			
7.000	1.600	3.740	1.760	Super			
10.000	1.600	5.335	2.325	Normal			
10.000	1.600	5.335	2.325	Super			
13.000	1.600	6.930	3.005	Normal			
13.000	1.600	6.930	3.005	Super			
16.000	1.600	8.525	3.515	Normal			
16.000	1.600	8.525	3.515	Super			
20.000	2.000	6.830	3.930	Normal			
20.000	2.000	6.830	3.930	Super			
25.000	2.000	8.370	4.630	Normal			
25.000	2.000	8.370	4.630	Super			
30.000	2.000	9.910	5.500	Normal			
30.000	2.000	9.910	5.500	Super			

Normalausführung: doppelwandiger Lagerbehälter nach DIN 6608/D, innen roh, außen mit Bitumen isoliert,

2 Jahre Garantie nach VOB

Superausführung: doppelwandiger Lagerbehälter nach DIN 6608/D, innen mit Superschale, außen mit Bitumen isoliert,

10 Jahre Teilgarantie auf Undichtigkeit von innen

Als zugelassener Fachbetrieb nach § 19 L Wasserhaushaltsgesetz können wir bei Behälteranlieferung die **Einbauüberwachung** durchführen. Bitte beachten Sie dazu unsere **Preisliste Blatt 2.2.161**

KRAMER Kompakt-Tank-S

ein- und doppelwandige Lagerbehälter nach DIN 6619

Preis auf Anfrage